



GOBIERNO DE LA
REPÚBLICA DE HONDURAS



SECRETARÍA DE
EDUCACIÓN

Pruebas Formativas Mensuales

Español y Matemáticas

Estándares

Instructivo

Diseño Curricular

Programaciones

Evaluación

Materiales
Educativos

Año 2016

Nombre del alumno/a: _____

Nombre del maestro/a: _____

Departamento: _____ Municipio: _____

Escuela: _____

2^{do}
grado

PRESENTACIÓN

En el presente año tendrá en sus manos el cuaderno que contiene las Pruebas Formativas Mensuales para que pueda saber cuánto ha aprendido durante cada mes de clases y en qué necesita ayuda.

Al finalizar cada mes, procure resolver en forma individual las pruebas correspondientes a Español y Matemáticas. En Español encontrará dos tipos de ítems: selección múltiple en lectura y ejercicios de redacción en Escritura. En Matemáticas encontrará ítems de selección múltiple y de respuesta escrita.

*Si contesta correctamente todas las preguntas, puede estar seguro que va por buen camino y que su nivel es **Avanzado**; así, tendrá la oportunidad de ayudar a sus compañeros y compañeras que todavía no han logrado los conocimientos correspondientes al mes.*

Si al contestar las preguntas encuentra alguna dificultad, significa que necesita más horas de estudio y quizá ayuda de su maestro o maestra o de los estudiantes más avanzados. Recuerde que Español y Matemáticas son materias muy importantes para que pueda avanzar con éxito durante sus estudios.

Informe a su mamá, a su papá u otros familiares sobre sus resultados en esta prueba, en qué aspectos marcha bien y en cuáles necesita más apoyo.

Sus padres, maestros y maestras, compañeros y compañeras constituirán el mejor respaldo para seguir adelante.

Pruebas Formativas Mensuales

Español



FEBRERO Y MARZO

Instrucciones:

Lea los siguientes textos y responda las preguntas rellenando el círculo de la letra que corresponde a la respuesta correcta.

SOPA NUTRITIVA

INGREDIENTES

- 3 ramas de apio
- 3 ramas de perejil
- 1 mazo de culantro
- 1 cebolla mediana
- 1 litro de leche
- 1 pizca de sal

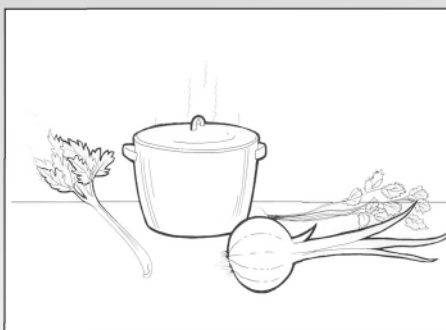

PREPARACIÓN

1. Moler el apio, el culantro, el perejil y la cebolla.
2. En una olla mediana, calentar la leche y antes de que hierva, agregar la mezcla molida con la sal.
3. Mover continuamente y cuando empiece a hervir, quitarla del fuego.
4. Servir caliente.

1. ¿De qué trata el texto?

- A. Como hacer una sopa.
- B. Como preparar el desayuno.
- C. Como sembrar hierbas.
- D. Como lavar una olla.

2. ¿Qué se necesita para hacer esta comida?

- A. Carne
- B. Pescado
- C. Leche
- D. Pan

3. **¿Qué se hace con el apio, la cebolla, el perejil y el culantro?**

- A. Se tuestan.
- B. Se fríen.
- C. Se muelen.
- D. Se rayan.

4. **“Mover continuamente y cuando empiece a hervir,...”.**
¿Qué significa la palabra continuamente en el texto?

- A. Fácilmente
- B. Repetidamente
- C. Rápidamente
- D. Solamente

5. **¿Qué contiene principalmente esta comida?**

- A. Carne
- B. Arroz
- C. Verduras
- D. Huevos

6. **“...agregar la mezcla molida con la sal”.**
¿Qué significa la palabra agregar en el texto?

- A. Batir
- B. Amasar
- C. Partir
- D. Añadir

Querida tía Aurora:

Deseo que esté bien.

Tía, le cuento que ya puedo leer y escribir.

Aprendí mucho en primer grado. Mi profesora era muy buena. También quiero decirle que estaré de cumpleaños el 18 de marzo y mi mamá me lo va a celebrar.

Espero que venga junto con mis primos y así poder estar toda la familia.

Saludos para todos.

Héctor Manuel Lagos

7. ¿A quién se dirige el texto?

- A. A una prima.
- B. A la profesora.
- C. A la madre.
- D. A una tía.

8. Según el texto, ¿qué cuenta Héctor?

- A. Que sabe escribir.
- B. Que le gusta nadar.
- C. Que sabe contar.
- D. Que le gusta pintar.

9. Según el texto, ¿a quién se le va a celebrar el cumpleaños?

- A. A una prima.
- B. A Héctor.
- C. A Aurora.
- D. A una amiga.

10. Según el texto, ¿cómo era la profesora?

- A. Joven
- B. Excelente
- C. Lista
- D. Simpática

11. "...mi mamá me lo va a celebrar".

¿Qué significa la palabra celebrar en el texto?

- A. Festejar
- B. Comprar
- C. Invitar
- D. Cumplir

12. "Espero que venga junto con mis primos...".

¿Qué significa la frase junto con en el texto?

- A. En compañía.
- B. En desacuerdo.
- C. En actividad.
- D. En secreto.

13. Observe la ilustración del cumpleaños de Lucía. Escriba:
¿Quiénes son? ¿Qué están haciendo? ¿Cómo está la cumpleañera?



TABLA DE RESULTADOS

Febrero y Marzo

Lectura

Estándar evaluado	No. de ítem	Valor en puntos	Puntos obtenidos
Demuestran comprensión de ideas básicas, centrales y secundarias de un texto leído, incluyendo la interpretación de imágenes visuales.	1	3	
	2	3	
	3	3	
	5	3	
	7	3	
	8	3	
	9	3	
Reconocen y entienden en textos leídos una variedad de palabras.	4	3	
	6	3	
Interpretan palabras nuevas utilizando diversas estrategias.	11	3	
	12	3	
Total de la prueba			

Nivel de desempeño	Insatisfactorio	Debe mejorar	Satisfactorio	Avanzado
Escala cuantitativa	0-20	21-32	33-38	39-42
Nivel de desempeño alcanzado				

Escritura

Estándar Evaluado	No. de ítem	Valor en puntos	Puntos obtenidos
<ul style="list-style-type: none"> • Escriben textos narrativos, descriptivos, expositivos y persuasivos, revisándolos y mejorándolos hasta obtener una versión final. • Aplican normas de la gramática al escribir textos. • Aplican normas de caligrafía, ortografía y puntuación en la escritura. • Utilizan una variedad de palabras en la producción de sus textos escritos. 	13	10	
Total de la prueba			

Nivel de desempeño	Insatisfactorio	Debe mejorar	Satisfactorio	Avanzado
Escala cuantitativa	0-4	5-6	7-8	9-10
Nivel de desempeño alcanzado				

ABRIL

Instrucciones:

Lea los siguientes textos y responda las preguntas rellenando el círculo de la letra que corresponde a la respuesta correcta.

“LA HORMIGUITA HACENDOSA”

<p>1</p>  <p>¡Ah, qué día tan bello...! ¡Pero, me desperté tarde! ¿Qué hago?</p>	<p>2</p>  <p>Comeré muy rápido para llegar temprano al campo. Hay muchas hojas que recoger.</p>
<p>3</p>  <p>Madre, ya me voy a trabajar. Te quiero mucho. Hasta pronto.</p>	<p>4</p>  <p>Espera, espera, ya tengo lista la merienda... ¡Bah...! ¡Ya se fue!</p>

1. ¿De qué trata el texto?

- A. De una hormiga comelona.
- B. De una hormiga trabajadora.
- C. De una hormiga estudiosa.
- D. De una hormiga deportista.

2. ¿Qué hace la hormiga al despertarse?

- A. Canta
- B. Se queda acostada
- C. Desayuna rápido
- D. Se peina

3. ¿A dónde tiene que ir la hormiga?

- A. A la escuela.
- B. A la iglesia.
- C. Al mercado.
- D. Al campo.

4. Según el texto, ¿por qué le preocupa a la hormiga levantarse tarde?

- A. Es muy responsable.
- B. No le gusta dormir.
- C. Tiene hambre.
- D. Quiere jugar.

5. "...espera, ya tengo lista la merienda..."
¿Qué significa la palabra lista en el texto?

- A. Escrita
- B. Preparada
- C. Inteligente
- D. Caliente



6. ¿Por qué la hormiguita no llevó la merienda?

- A. Porque se fue rápido a su trabajo.
- B. Porque la mamá hablaba suave.
- C. Porque la comida estaba caliente.
- D. Porque no sentía hambre.

TÍTERES DE VASO: UN POLLITO

MATERIALES: vasos plásticos, algodón, pegamento, cartulina, pintura, pinceles, tijeras.

Pasos a seguir:

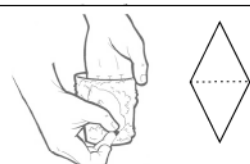
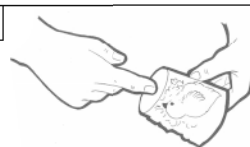
<p>1</p>  <p>Dibuje sobre el vaso la figura del pollito.</p>	<p>2</p>  <p>Pegue el algodón sobre el contorno del dibujo del pollito.</p>	<p>3</p>  <p>Pinte el pollito con color amarillo. Dibuje los ojos.</p>
<p>4</p>  <p>Corte un rombo en cartulina roja. Dóblelo por la mitad. Péguelo en el lugar donde va el pico.</p>	<p>5</p>  <p>Abra un agujero en el fondo del vaso para que pueda manejar el títere.</p>	

7. ¿De qué trata el texto?

- A. Cómo preparar una comida.
- B. Cómo cuidar animales.
- C. Cómo elaborar un álbum.
- D. Cómo hacer un juguete.

8. ¿Para qué sirve un títere?

- A. Hablar
- B. Bailar
- C. Estudiar
- D. Divertir

9. ¿Qué se necesita para la actividad?

- A. Un vaso de plástico.
- B. Una caja de cartón.
- C. Una bolsa de papel.
- D. Un cepillo amarillo.

10. ¿Qué se hace con la cartulina?

- A. El pico.
- B. Las orejas.
- C. Las alas.
- D. La cabeza.

11. ¿Por qué el fítere necesita el agujero en la parte inferior del vaso?

- A. Para verlo.
- B. Para vestirlo.
- C. Para moverlo.
- D. Para pintarlo.

12. "Pegue el algodón sobre el contorno del dibujo del pollito".
¿Qué significa la palabra contorno en el texto?

- A. Cuadrado
- B. Orilla
- C. Sombrero
- D. Boca

13. Observe la ilustración. Escriba sobre uno de los personajes.

¿Quién es?

¿Cómo es?

¿Qué está haciendo?



TABLA DE RESULTADOS

Abril

Lectura

Estándar evaluado	No. de ítem	Valor en puntos	Puntos obtenidos
Demuestran comprensión de ideas básicas, centrales y secundarias de un texto leído, incluyendo la interpretación de imágenes visuales.	1	3	
	2	3	
	3	3	
	4	3	
	6	3	
	7	3	
	8	3	
	9	3	
	10	3	
	11	3	
	Reconocen y entienden en textos leídos una variedad de palabras. Interpretan palabras nuevas utilizando diversas estrategias.	5	3
12		3	
Total de la prueba			

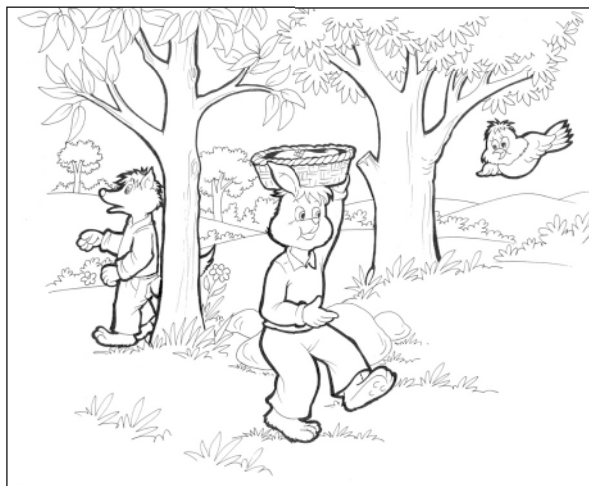
Nivel de desempeño	Insatisfactorio	Debe mejorar	Satisfactorio	Avanzado
Escala cuantitativa	0-20	21-32	33-38	39-42
Nivel de desempeño alcanzado				

Escritura

Estándar Evaluado	No. de ítem	Valor en puntos	Puntos obtenidos
<ul style="list-style-type: none"> • Escriben textos narrativos, descriptivos, expositivos y persuasivos, revisándolos y mejorándolos hasta obtener una versión final. • Aplican normas de la gramática al escribir textos. • Aplican normas de caligrafía, ortografía y puntuación en la escritura. • Utilizan una variedad de palabras en la producción de sus textos escritos. 	13	10	
Total de la prueba			

Nivel de desempeño	Insatisfactorio	Debe mejorar	Satisfactorio	Avanzado
Escala cuantitativa	0-4	5-6	7-8	9-10
Nivel de desempeño alcanzado				

MAYO

Instrucciones:

Lea los siguientes textos y responda las preguntas relleno el círculo de la letra que corresponde a la respuesta correcta.

LA VACA MOLY

Moly es una vaca alegre. No le gusta la lluvia porque el día que llueve su amo no la deja salir a jugar. Le gusta ir al río para ver su cabeza en las aguas.

Un día, mientras miraba sus bellos ojos grandes en el agua, Moly se tropezó. Se cayó de cabeza en el río.

¡Auxilio! ¡Sálvenme! ¡Me ahogo! gritó Moly.

Con la ayuda de sus amigos Rocín y Roco, dos grandes y bondadosos caballos, Moly pudo salir de allí.

Al día siguiente estaba resfriada, pero con el cariño y el cuidado de su amo y sus amigos, se curó rápidamente.

**1. ¿De qué trata el texto?**

- A. Una vaca que se cayó.
- B. Una vaca que se escapó.
- C. Una vaca que dio poca leche.
- D. Una vaca que perdió a un amigo.

2. Según el texto, ¿por qué a Moly no le gusta la lluvia?

- A. No puede comer.
- B. No puede dormir.
- C. No puede bañarse.
- D. No puede jugar.

3. ¿Cómo se sentía Moly el día siguiente?

- A. Alegre
- B. Enferma
- C. Bella
- D. Perdida

4. ¿Quiénes ayudaron a Moly en el río?

- A. Las vacas.
- B. Los niños.
- C. Los perros.
- D. Los caballos.

5. ¿Por qué la vaca Moly cayó al agua?

- A. Se tropezó al caminar.
- B. Se acercó mucho al río.
- C. Quería zambullirse.
- D. Tenía problemas con la vista.

6. "...su amo no la deja salir..."

¿Qué significa la palabra amo en el texto?

- A. Hijo
- B. Hermano
- C. Dueño
- D. Vecino

DISCUSIÓN ENTRE LOS COLORES

EL JUEZ: — A ver, ¿de qué trata esta discusión?

AZUL: — Señor juez, yo soy el color azul, el color del cielo y del mar.

ROJO: — Señor juez, soy el color rojo símbolo del amor.

VERDE: — Señor juez, soy el verde, color de la esperanza y felicidad.

NEGRO: — Señor juez, soy el color negro, el color que todo ojo tiene, y el color que atrae la luz.

EL JUEZ: — Pero, ¿cuál es el problema?

AZUL: — ¡Es que yo soy el mejor!

ROJO: — ¡No, el mejor soy yo!

NEGRO: — ¡Sin mí... el blanco ni siquiera existiría!

EL JUEZ: — (Agarrándose la cabeza): ¡Basta, basta! Cada uno de ustedes es necesario para crear toda la belleza del mundo.

7. ¿De qué trata el texto?

- A. De un problema.
- B. De un juego.
- C. De un paseo.
- D. De una fiesta.

8. ¿Quiénes están discutiendo?

- A. Los animales.
- B. Los colores.
- C. La esperanza y la felicidad.
- D. El cielo y el mar.

9. ¿Cuál es el motivo de la discusión?

- A. Todos quieren irse.
- B. Ninguno escucha al juez.
- C. Cada uno quiere ser el mejor.
- D. Uno de ellos está enojado.

10. ¿Quién escucha la discusión?

- A. El color blanco.
- B. El alcalde.
- C. El color amarillo.
- D. El juez.

11. ¿Qué se dijo para terminar con la discusión?

- A. Todos son importantes.
- B. Todos son agradables.
- C. Todos son fuertes.
- D. Todos son pequeños.

12. "...la esperanza y la felicidad".

¿Qué significa la palabra felicidad en el texto?

- A. Alegría
- B. Dolor
- C. Amor
- D. Frío

13. Imagine que usted viajó en un barrilete a un lugar desconocido.
Escriba lo que sucedió en ese viaje.



TABLA DE RESULTADOS

Mayo

Lectura

Estándar evaluado	No. de ítem	Valor en puntos	Puntos obtenidos
Demuestran comprensión de ideas básicas, centrales y secundarias de un texto leído, incluyendo la interpretación de imágenes visuales.	1	3	
	2	3	
	3	3	
	4	3	
	5	3	
	7	3	
	8	3	
	9	3	
	10	3	
	11	3	
Reconocen y entienden en textos leídos una variedad de palabras. Interpretan palabras nuevas utilizando diversas estrategias.	6	3	
	12	3	
Total de la prueba			

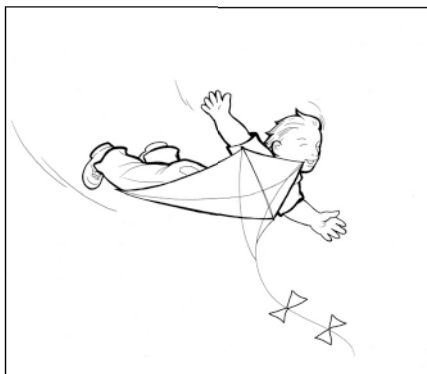
Nivel de desempeño	Insatisfactorio	Debe mejorar	Satisfactorio	Avanzado
Escala cuantitativa	0-20	21-32	33-38	39-42
Nivel de desempeño alcanzado				

Escritura

Estándar Evaluado	No. de ítem	Valor en puntos	Puntos obtenidos
<ul style="list-style-type: none"> • Escriben textos narrativos, descriptivos, expositivos y persuasivos, revisándolos y mejorándolos hasta obtener una versión final. • Aplican normas de la gramática al escribir textos. • Aplican normas de caligrafía, ortografía y puntuación en la escritura. • Utilizan una variedad de palabras en la producción de sus textos escritos. 	13	10	
Total de la prueba			

Nivel de desempeño	Insatisfactorio	Debe mejorar	Satisfactorio	Avanzado
Escala cuantitativa	0-4	5-6	7-8	9-10
Nivel de desempeño alcanzado				

Instrucciones:

Lea los siguientes textos y responda las preguntas rellinando el círculo de la letra que corresponde a la respuesta correcta.

LA BODA DE PLATA

La garcita escuchó el alboroto. Afiló su pico y sin hacer ruido penetró como un metro y medio en el río. A través del agua vio la boda de dos sardinas. La novia era gorda y bonita. El novio un poco delgado, de mejillas pálidas. Los dos llevaban trajes de color plata.

Todo era alegría, abrazos y felicitaciones. La garcita dudó un momento. ¿Me como o no a los enamorados? Pero luego pensó, “todos tenemos derecho a la felicidad”. Y se alejó del lugar.

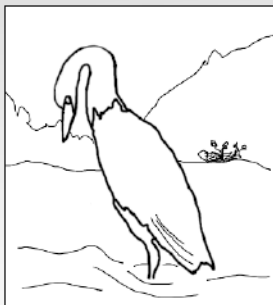

Rubén Berríos

1. ¿De qué trata el texto?

- A. De una boda.
- B. De una pelea.
- C. De un paseo.
- D. De un cumpleaños.

2. ¿Qué encontró la garcita cuando llegó al río?

- A. Gente trabajando.
- B. Niños pescando.
- C. Mucho ruido.
- D. Un árbol caído.

3. ¿Qué vio la garcita en el río?

- A. Patos blancos.
- B. Un sapo pequeño.
- C. Sardinas enamoradas.
- D. Una tortuga grande.

4. ¿Qué pensó la garcita cuando vio lo que pasaba en el río?

- A. Quedarse a mirar.
- B. Irse a un árbol.
- C. No comerse a los peces.
- D. Bañarse en el río.

5. "...sin hacer ruido penetró como un metro y medio en el río".
¿Qué significa la palabra penetró en el texto?

- A. Entró
- B. Cantó
- C. Voló
- D. Saltó

6. "La garcita escuchó el alboroto".
¿Qué significa la palabra alboroto en el texto?

- A. Juego
- B. Bullicio
- C. Plática
- D. Burbuja

¿POR QUÉ EL AGUA DEL MAR ES SALADA?

Casi todas las personas saben que el agua del mar es muy salada.

Los océanos y mares se forman por el agua de lluvia y también por el vapor de agua de los volcanes.

El agua de lluvia y el vapor de agua no tienen olor ni sabor. Pero al mar llegan los ríos, que transportan sales en sus aguas. Como la sal no se evapora, en el mar se forman grandes cantidades de sales, que dan al agua marina su intenso sabor salado.

7. ¿De qué trata el texto?

- A. Del sabor del agua.
- B. Del color del agua.
- C. Del olor del agua.
- D. Del movimiento del agua.

8. Según el texto, ¿cómo llegan las sales al mar?

- A. Por la lluvia.
- B. Por las olas.
- C. Por los ríos.
- D. Por el viento.

9. ¿De qué tipo de agua se habla en el texto?

- A. De agua de mar.
- B. De agua de coco.
- C. De agua de tanque.
- D. De agua de pozo.

10. **¿Qué sabor tiene el agua de lluvia?**

- A. Ácido
- B. Amargo
- C. Salado
- D. Ninguno

11. "...los ríos, que transportan sales en sus aguas".
¿Qué significa la palabra transportan en el texto?

- A. Usan
- B. Llevan
- C. Cambian
- D. Encuentran

12. "...dan al agua marina su intenso sabor salado".
¿Qué significa la palabra intenso en el texto?

- A. Largo
- B. Fuerte
- C. Pesado
- D. Poco

13. Un amigo suyo se perdió en el bosque y regresó tarde a su casa. Usted quiere saber qué le pasó. Escriba 3 preguntas que le haría a su amigo.

1. _____

2. _____

3. _____

TABLA DE RESULTADOS

Junio

Lectura

Estándar evaluado	No. de ítem	Valor en puntos	Puntos obtenidos
Demuestran comprensión de ideas básicas, centrales y secundarias de un texto leído, incluyendo la interpretación de imágenes visuales.	1	3	
	2	3	
	3	3	
	4	3	
	7	3	
	8	3	
	9	3	
Reconocen y entienden en textos leídos una variedad de palabras. Interpretan palabras nuevas utilizando diversas estrategias.	5	3	
	6	3	
	11	3	
	12	3	
Total de la prueba			

Nivel de desempeño	Insatisfactorio	Debe mejorar	Satisfactorio	Avanzado
Escala cuantitativa	0-20	21-32	33-38	39-42
Nivel de desempeño alcanzado				

Escritura

Estándar Evaluado	No. de ítem	Valor en puntos	Puntos obtenidos
<ul style="list-style-type: none"> • Escriben textos narrativos, descriptivos, expositivos y persuasivos, revisándolos y mejorándolos hasta obtener una versión final. • Aplican normas de la gramática al escribir textos. • Aplican normas de caligrafía, ortografía y puntuación en la escritura. • Utilizan una variedad de palabras en la producción de sus textos escritos. 	13	10	
Total de la prueba			

Nivel de desempeño	Insatisfactorio	Debe mejorar	Satisfactorio	Avanzado
Escala cuantitativa	0-4	5-6	7-8	9-10
Nivel de desempeño alcanzado				

JULIO

Instrucciones:

Lea los siguientes textos y responda las preguntas rellenando el círculo de la letra que corresponde a la respuesta correcta.

EI PÁJARO PICO DE ORO

El pájaro Ala Morada era un gran madrugador. Al amanecer cantaba alegremente. Picoteaba guineos y naranjas, aquí y allá.

En una ocasión, el pájaro encontró una fruta mágica cerca de un pequeño río. Con curiosidad se le acercó y la picoteó.

Desde aquel momento se convirtió en un pájaro encantado y su canto en el más bello de la tierra. Entre las aves se le conoce hoy como el pájaro pico de oro.

Rubén Berríos



1. ¿De qué trata el texto?

- A. De un pájaro pescador.
- B. De un pájaro carpintero.
- C. De un pájaro especial.
- D. De un pájaro dormilón.

2. ¿Qué encontró el pájaro cerca del río?

- A. Una fruta mágica.
- B. Un pez color naranja.
- C. Una mariposa.
- D. Un anillo de oro.

3. ¿Qué le sucedió al pájaro de esta historia?

- A. Se enfermó.
- B. Se transformó.
- C. Se cayó.
- D. Se alejó.

4. ¿Qué cambió en el pájaro?

- A. Su canto.
- B. Su color.
- C. Su tamaño.
- D. Sus alas.

5. “El pájaro Ala Morada era un gran madrugador”.
¿Qué significa la palabra madrugador en el texto?

- A. Que vuela alto.
- B. Que canta bonito.
- C. Que se levanta temprano.
- D. Que come mucho.

6. “Picoteaba guineos y naranjas, aquí y allá”.
¿Qué significa la palabra Picoteaba en el texto?

- A. Escondía
- B. Picaba
- C. Daba
- D. Encontraba

VENGAN TODOS AL FESTIVAL TÍPICO

Le invitamos a la fiesta típica.

Habrà mucha alegría: música, comida, danzas, concursos y más.

La fiesta será en el patio de la escuela.

Hora: 10 de la mañana.

Día: sábado 22 de julio.

Requisito: vestir traje típico.
Se premiarán los mejores trajes.



Invita el gobierno escolar

7. ¿De qué trata el texto?

- A. De un cumpleaños.
- B. De la feria del pueblo.
- C. De una boda.
- D. De una celebración escolar.

8. ¿Qué se ofrece en esta fiesta?

- A. Ganar premios.
- B. Bailar mucho.
- C. Conocer artistas.
- D. Comer dulces.

9. ¿Dónde será la fiesta?

- A. En la alcaldía municipal.
- B. En el centro comunal.
- C. En un parque.
- D. En un patio.

10. Según el texto, ¿cómo deben vestirse las personas?

- A. Con uniforme.
- B. Con traje típico.
- C. Con ropa de trabajo.
- D. Con disfraz.

11. "...música, comida, danzas, concursos y más".

¿Qué significa la palabra concursos en el texto?

- A. Películas
- B. Almuerzos
- C. Competencias
- D. Ventas

12. "Se premiarán los mejores trajes".

¿A qué se refiere la palabra premiarán en el texto?

- A. A una tarea.
- B. A un regalo.
- C. A una broma.
- D. A un saludo.

13. Escriba un recado a su mamá avisándole que llegará tarde a casa.

Fecha: _____

Para: _____

Mensaje: _____

Nombre _____

TABLA DE RESULTADOS

Julio

Lectura

Estándar evaluado	No. de ítem	Valor en puntos	Puntos obtenidos
Demuestran comprensión de ideas básicas, centrales y secundarias de un texto leído, incluyendo la interpretación de imágenes visuales.	1	3	
	2	3	
	3	3	
	4	3	
	7	3	
	8	3	
	9	3	
Reconocen y entienden en textos leídos una variedad de palabras. Interpretan palabras nuevas utilizando diversas estrategias.	5	3	
	6	3	
	11	3	
	12	3	
Total de la prueba			

Nivel de desempeño	Insatisfactorio	Debe mejorar	Satisfactorio	Avanzado
Escala cuantitativa	0-20	21-32	33-38	39-42
Nivel de desempeño alcanzado				

Escritura

Estándar Evaluado	No. de ítem	Valor en puntos	Puntos obtenidos
<ul style="list-style-type: none"> • Escriben textos narrativos, descriptivos, expositivos y persuasivos, revisándolos y mejorándolos hasta obtener una versión final. • Aplican normas de la gramática al escribir textos. • Aplican normas de caligrafía, ortografía y puntuación en la escritura. • Utilizan una variedad de palabras en la producción de sus textos escritos. 	13	10	
Total de la prueba			

Nivel de desempeño	Insatisfactorio	Debe mejorar	Satisfactorio	Avanzado
Escala cuantitativa	0-4	5-6	7-8	9-10
Nivel de desempeño alcanzado				

AGOSTO**Instrucciones:**

Lea los siguientes textos y responda las preguntas rellenando el círculo de la letra que corresponde a la respuesta correcta.

EL ORIGEN DEL FUEGO

Hace ya muchos miles de años, no existía el fuego en el mundo. Las personas morían de frío. Los primeros hombres pensaban mucho en cómo poder calentar sus cuerpos y mejorar su alimento.

Al comienzo, observaban con asombro que al frotar dos piedras producían chispas y que éstas encendían una ramita seca. Observaban también que al frotar dos maderas bien secas producían fuego. Así fue como el hombre descubrió, poco a poco, el fuego. Ahora podemos producir fuego fácilmente, frotando un fósforo o apretando un encendedor.

1. ¿A qué se refiere el texto?

- A. A un juego.
- B. A un descubrimiento.
- C. A una conversación.
- D. A una ejecución.

2. Según el texto, ¿por qué era importante el fuego para los primeros hombres?

- A. Para asustar a los enemigos.
- B. Para divertirse.
- C. Para quemar la basura.
- D. Para calentarse.

3. Según el texto, ¿para qué otra cosa se necesitaba el fuego?

- A. Para secar.
- B. Para cocinar.
- C. Para comunicarse.
- D. Para alumbrarse.

4. Según el texto, ¿cómo producían las chispas los primeros hombres?

- A. Frotando piedras.
- B. Utilizando un encendedor.
- C. Secando hojas.
- D. Cortando madera.

5. ¿Qué sintieron los primeros hombres cuando descubrieron el fuego?

- A. Hambre
- B. Dolor
- C. Sorpresa
- D. Rabia

6. "Así fue como el hombre descubrió poco a poco el fuego".
¿Qué significa la palabra descubrió en el texto?

- A. Vio
- B. Paró
- C. Apagó
- D. Encontró

LOS ÚTILES LLEGARON A LOS NIÑOS Y NIÑAS

Los niños y niñas del barrio El Bosque de Tegucigalpa recibieron sus bolsones escolares muy alegres y emocionados, mostrando el deseo de asistir a la escuela a recibir el pan del saber. Los menores llegaron con sus padres a recoger la ayuda.

La alegría era grande. Por primera vez cargaban sobre sus hombros una mochila nueva, con los útiles necesarios para poder aprender. Por el bullicio que se formaba entre los grupos de niños y niñas que recibían los paquetes, daba la sensación de que había fiesta en la comunidad.

7. ¿Qué les llevaron a los niños?

- A. Confitos en bolsitas.
- B. Una sabrosa merienda.
- C. Ropa nueva.
- D. Útiles para sus clases.

8. ¿De qué trata este texto?

- A. De esconderse en el bosque.
- B. De recibir mochilas.
- C. De ir al parque.
- D. De asistir a un cumpleaños.

9. Según el texto, ¿cómo se sentían los niños y niñas?

- A. Contentos
- B. Asustados
- C. Aburridos
- D. Cansados

10. ¿Por qué parecía que había fiesta?

- A. Por la alegría.
- B. Por los juegos.
- C. Por la música.
- D. Por la comida.

11. "...con los útiles necesarios para poder aprender".

¿A qué se refiere la palabra útiles en el texto?

- A. Comida y bebida.
- B. Juguetes y confites.
- C. Cuadernos y lápices.
- D. Ropa y zapatos.

12. "...asistir a la escuela a recibir el pan del saber".

¿Qué significa la expresión recibir el pan del saber en el texto?

- A. Aprender
- B. Hablar
- C. Comer
- D. Beber

13. Los alumnos y alumnas de segundo grado piensan vender rosas para celebrar el Día de la Madre. Escriba un anuncio sobre esta venta.



TABLA DE RESULTADOS

Agosto

Lectura

Estándar evaluado	No. de ítem	Valor en puntos	Puntos obtenidos
Demuestran comprensión de ideas básicas, centrales y secundarias de un texto leído, incluyendo la interpretación de imágenes visuales.	1	3	
	2	3	
	3	3	
	4	3	
	5	3	
	7	3	
	8	3	
	9	3	
	Reconocen y entienden en textos leídos una variedad de palabras. Interpretan palabras nuevas utilizando diversas estrategias.	10	3
6		3	
11		3	
12		3	
Total de la prueba			

Nivel de desempeño	Insatisfactorio	Debe mejorar	Satisfactorio	Avanzado
Escala cuantitativa	0-20	21-32	33-38	39-42
Nivel de desempeño alcanzado				

Escritura

Estándar Evaluado	No. de ítem	Valor en puntos	Puntos obtenidos
<ul style="list-style-type: none"> • Escriben textos narrativos, descriptivos, expositivos y persuasivos, revisándolos y mejorándolos hasta obtener una versión final. • Aplican normas de la gramática al escribir textos. • Aplican normas de caligrafía, ortografía y puntuación en la escritura. • Utilizan una variedad de palabras en la producción de sus textos escritos. 	13	10	
Total de la prueba			

Nivel de desempeño	Insatisfactorio	Debe mejorar	Satisfactorio	Avanzado
Escala cuantitativa	0-4	5-6	7-8	9-10
Nivel de desempeño alcanzado				

SEPTIEMBRE

Instrucciones:

Lea los siguientes textos y responda las preguntas rellenando el círculo de la letra que corresponde a la respuesta correcta.

LA GALLINITA VANIDOSA

En una pequeña aldea vivía una gallinita. Su cola era muy larga y muy linda. Le había crecido tanto que parecía un plumero. Todo el tiempo la estaba moviendo porque era muy vanidosa y le gustaba coquetear.

El plato favorito de la gallinita era hierba verde con granos de maíz blancos y amarillos, y una pizca de flores rojas. Un día, llegó de visita un gallo, y al ver su cola se enamoró de la gallinita.

A ella no le agradó el gallo. Pero después de un tiempo, al saber que era muy noble, educado y buen cantante, se casó con él.

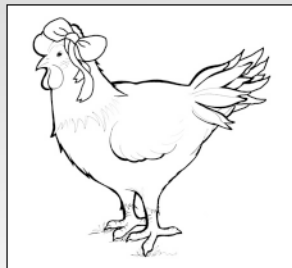
**1. ¿De qué trata este texto?**

- A. De una gallinita ponedora.
- B. De una gallinita ruidosa.
- C. De una gallinita traviesa.
- D. De una gallinita coqueta.

2. ¿Qué tenía de especial la gallinita?

- A. Una cola bonita.
- B. Un pico amarillo.
- C. Unas patas grandes.
- D. Unos ojos verdes.

3. Según el texto, ¿qué le gustaba comer a la gallinita?

- A. Paja
- B. Hierba
- C. Gusanos
- D. Frutas

4. ¿Cómo era el gallo?

- A. Mal educado
- B. Grande
- C. Buen cantante
- D. Vanidoso

5. ¿Qué pasó con el gallo y la gallinita, al final?

- A. Se casaron.
- B. Se fueron de paseo.
- C. Se escondieron.
- D. Se subieron a un árbol.

6. "El plato favorito de la gallinita...".

¿Qué significa la palabra favorito en el texto?

- A. Estimado
- B. Preferido
- C. Buscado
- D. Educado

LA CAZA Y EL SER HUMANO

En un principio, nuestros antepasados se alimentaban de frutas, raíces y semillas silvestres. Algunos grupos aprendieron a cazar y a pescar. La caza les permitió comer carne y aprovechar los colmillos y las pieles para hacer utensilios.

Como estos animales emigraban a otros lugares, huyendo del frío o buscando mejores pastos, los seres humanos los seguían para poder disponer de alimentos.

7. ¿De qué trata el texto?

- A. De la alimentación de pájaros.
- B. De la alimentación de personas.
- C. De la alimentación de peces.
- D. De la alimentación de vacas.

8. Según el texto, ¿qué hacían con las pieles de los animales?

- A. Adornos
- B. Vestidos
- C. Herramientas
- D. Muebles

9. Según el texto, ¿cuáles fueron los primeros alimentos que comieron los humanos?

- A. Panes y dulces.
- B. Frutas y raíces.
- C. Res y cerdo.
- D. Gallina y pollo.

10. Según el texto, ¿qué hacían los antepasados cuando los animales huían?

- A. Los encerraban.
- B. Los asustaban.
- C. Los seguían.
- D. Los dejaban ir.

11. "...huyendo del frío o buscando mejores pastos".
¿Qué significa la palabra pastos en el texto?

- A. Hierbas
- B. Cuevas
- C. Climas
- D. Peces

12. "Como estos animales emigraban a otros lugares...".
¿Qué significa la palabra emigraban en el texto?

- A. Se trasladaban
- B. Vivían
- C. Parecían
- D. Se conocían

13. Imagine que se mira en el espejo. Escriba cómo es usted.

TABLA DE RESULTADOS

Septiembre

Lectura

Estándar evaluado	No. de ítem	Valor en puntos	Puntos obtenidos
Demuestran comprensión de ideas básicas, centrales y secundarias de un texto leído, incluyendo la interpretación de imágenes visuales.	1	3	
	2	3	
	3	3	
	4	3	
	5	3	
	7	3	
	8	3	
	9	3	
	10	3	
	Reconocen y entienden en textos leídos una variedad de palabras.	6	3
Interpretan palabras nuevas utilizando diversas estrategias.	11	3	
	12	3	
Total de la prueba			

Nivel de desempeño	Insatisfactorio	Debe mejorar	Satisfactorio	Avanzado
Escala cuantitativa	0-20	21-32	33-38	39-42
Nivel de desempeño alcanzado				

Escritura

Estándar Evaluado	No. de ítem	Valor en puntos	Puntos obtenidos
<ul style="list-style-type: none"> • Escriben textos narrativos, descriptivos, expositivos y persuasivos, revisándolos y mejorándolos hasta obtener una versión final. • Aplican normas de la gramática al escribir textos. • Aplican normas de caligrafía, ortografía y puntuación en la escritura. • Utilizan una variedad de palabras en la producción de sus textos escritos. 	13	10	
Total de la prueba			

Nivel de desempeño	Insatisfactorio	Debe mejorar	Satisfactorio	Avanzado
Escala cuantitativa	0-4	5-6	7-8	9-10
Nivel de desempeño alcanzado				

OCTUBRE Y NOVIEMBRE

Instrucciones:

Lea los siguientes textos y responda las preguntas rellenando el círculo de la letra que corresponde a la respuesta correcta.

LA PALOMA Y LA HORMIGA

Bajaba una hormiga por la orilla de un río para beber agua. La fuerza de la corriente empezó a arrastrarla. Una paloma que la miraba desde lo alto de un árbol próximo a la fuente, le arrojó una ramita seca, a la que se agarró. Así salvó la vida la pobre hormiga.

Después del susto, descubrió que un cazador iba a disparar a la paloma; y subiéndose en el pie de éste, le picó con tal fuerza que el cazador, por rascarse, no disparó a tiempo y la paloma voló, se escapó y se salvó.



Moraleja: un amigo es un tesoro; su cariño y su ayuda vale más que el oro.

Félix Samaniego

1. Según el texto, ¿a qué bajó la hormiga al río?

- A. A lavarse.
- B. A nadar.
- C. A beber agua.
- D. A buscar comida.

2. ¿Qué le sucedió a la hormiga?

- A. Subió a un árbol.
- B. Cayó al agua.
- C. Jugó con otra hormiga.
- D. Comió mucho.

3. **¿Quién ayudó a la hormiga?**

- A. Otra hormiga.
- B. Un grillo.
- C. El cazador.
- D. La paloma.

4. **¿Qué hizo la hormiga para salvar a la paloma?**

- A. Le arrojó una rama.
- B. Picó al cazador.
- C. Le dio comida.
- D. Llamó a los pájaros.

5. **"...y la paloma voló, se escapó y se salvó".
¿Qué significa la palabra escapó en el texto?**

- A. Gritó
- B. Cantó
- C. Huyó
- D. Calló

6. **"...descubrió que un cazador iba a disparar...".
¿Qué significa la palabra descubrió en el texto?**

- A. Preguntó
- B. Se sintió molesta
- C. Habló
- D. Se dio cuenta

LA MINA DE LA MONA

Un día que Juan Lara viajaba de San Esteban hacia Trujillo, pasó por una quebrada que está cerca de El Carbón en Olancho. Para calmar su sed bebió agua de la quebrada y se sorprendió por la abundancia de arenas brillantes.

Tomó una piedra que sintió muy pesada y se la llevó a Trujillo. Esta piedra resultó ser oro puro. El señor Lara contó que en esa misma quebrada había visto una mona, del mismo color de la piedra que llevó a Trujillo. Desde entonces la llaman “la quebrada de la mona”.



Jesús Aguilar Paz

7. ¿De qué trata el texto?

- A. De una piedra de colores.
- B. De una piedra de moler.
- C. De una piedra de oro.
- D. De una piedra de afilar.

8. Según el texto, ¿para qué se detuvo el señor Lara en la quebrada?

- A. Para bañarse.
- B. Para beber agua.
- C. Para lavarse.
- D. Para pescar.

9. ¿Qué vio el señor Lara en la quebrada?

- A. Una mona.
- B. Un pez.
- C. Un lagarto.
- D. Una lora.

10. Según el texto, ¿por qué se le llama “quebrada de la mona”?

- A. Por el misterio de El Carbón.
- B. Por la forma del camino.
- C. Porque allí vivía el animal.
- D. Porque la arena era brillante.

11. “...se sorprendió por la abundancia de arenas brillantes”.

¿Qué significa la frase se sorprendió en el texto?

- A. Se cayó.
- B. Se sentó.
- C. Se sonrió.
- D. Se asombró.

12. “Para calmar su sed bebió agua de la quebrada”.

¿Qué significa la palabra calmar en el texto?

- A. Aguantar
- B. Quitar
- C. Olvidar
- D. Llevar

13. Imagine que usted tiene un gato como éste. Escriba:
¿Cómo se llama? ¿Qué come? ¿Cómo es? ¿Con qué juega?



TABLA DE RESULTADOS

Octubre y Noviembre

Lectura

Estándar evaluado	No. de ítem	Valor en puntos	Puntos obtenidos
Demuestran comprensión de ideas básicas, centrales y secundarias de un texto leído, incluyendo la interpretación de imágenes visuales.	1	3	
	2	3	
	3	3	
	4	3	
	7	3	
	8	3	
	9	3	
Reconocen y entienden en textos leídos una variedad de palabras. Interpretan palabras nuevas utilizando diversas estrategias.	5	3	
	6	3	
	11	3	
	12	3	
Total de la prueba			

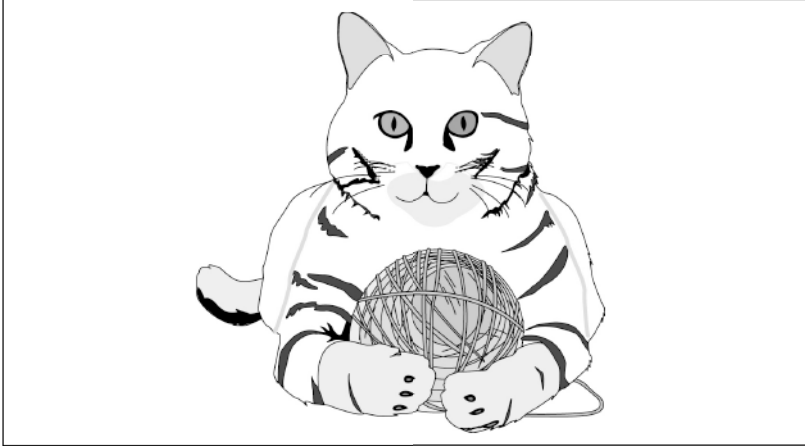
Nivel de desempeño	Insatisfactorio	Debe mejorar	Satisfactorio	Avanzado
Escala cuantitativa	0-20	21-32	33-38	39-42
Nivel de desempeño alcanzado				

Escritura

Estándar Evaluado	No. de ítem	Valor en puntos	Puntos obtenidos
<ul style="list-style-type: none"> • Escriben textos narrativos, descriptivos, expositivos y persuasivos, revisándolos y mejorándolos hasta obtener una versión final. • Aplican normas de la gramática al escribir textos. • Aplican normas de caligrafía, ortografía y puntuación en la escritura. • Utilizan una variedad de palabras en la producción de sus textos escritos. 	13	10	
Total de la prueba			

Nivel de desempeño	Insatisfactorio	Debe mejorar	Satisfactorio	Avanzado
Escala cuantitativa	0-4	5-6	7-8	9-10
Nivel de desempeño alcanzado				

Pruebas Formativas Mensuales

Matemáticas



FEBRERO Y MARZO

Instrucciones:

Responda las preguntas rellinando el círculo de la letra que corresponde a la respuesta correcta.

1. ¿Cómo se escribe el número trescientos ochenta y cinco?

- A. 365
- B. 375
- C. 385
- D. 395

2. ¿Qué número se representa en la figura?

- A. 678
- B. 687
- C. 768
- D. 786

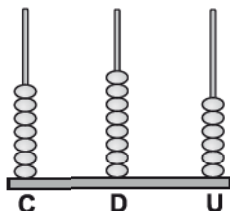

3. ¿Cuál es el número que representa el dibujo?

- A. 432
- B. 423
- C. 243
- D. 234

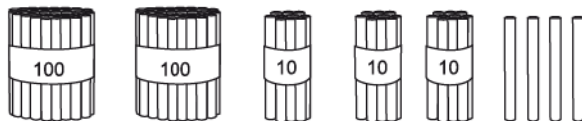

4. ¿Cómo se escribe el número quinientos siete?

- A. 507
- B. 570
- C. 705
- D. 57

5. ¿Qué número se representa en la figura?

- A. 543
- B. 534
- C. 453
- D. 435

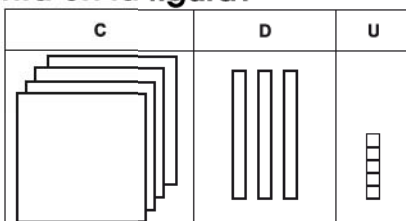

6. ¿Qué número se representa en la figura?

- A. 15
- B. 51
- C. 105
- D. 501

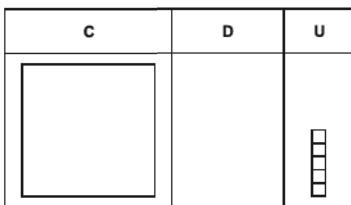

7. ¿Qué número tiene 2 centenas y 5 unidades?

- A. 25
- B. 52
- C. 205
- D. 250

8. ¿Qué número tiene 3 centenas, 6 decenas y 5 unidades?

- A. 356
- B. 365
- C. 635
- D. 653

9. ¿Qué número está entre 152 y 160?

- A. 168
- B. 164
- C. 157
- D. 150

10. ¿Qué número está antes de 499?

- A. 498
 B. 499
 C. 500
 D. 598

11. ¿Qué número es mayor que 524?

- A. 319
 B. 425
 C. 519
 D. 625

12. ¿Qué número corresponde a ?

- A. 2
 B. 5
 C. 6
 D. 9

$$34 \text{$$

13. ¿Qué número corresponde a ?

- A. 2
 B. 4
 C. 6
 D. 8

$$775 < 7 \text{$$

14. Escriba los números que hacen falta:

441, _____, _____, _____, _____, 446

FIN DE LA PRUEBA

Tabla de resultados de la prueba
 Febrero y marzo - Segundo grado

Insatisfactorio	Debe Mejorar	Satisfactorio	Avanzado
0 - 18	19 - 26	27 - 35	36 - 42
<input type="radio"/>	<input type="radio"/>	<input type="radio"/>	<input type="radio"/>

ABRIL

Instrucciones:

Responda las preguntas rellenando el círculo de la letra que corresponde a la respuesta correcta.

1. ¿Cuál es el segmento de línea recta?

- A.
- B.
- C.
- D.

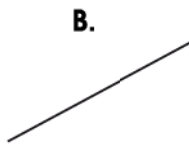

2. ¿Qué figura tiene segmentos de línea recta?

- A.
- B.
- C.
- D.

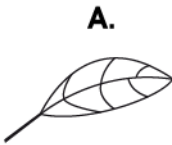

3. ¿Qué figura tiene segmentos de línea recta?

- A.
- B.
- C.
- D.

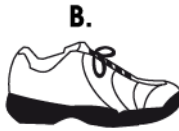
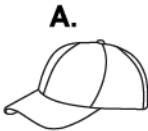

4. ¿Cuál es el resultado de $23 + 8$?

- A. 21
- B. 31
- C. 103
- D. 238

5. ¿Cuál es el resultado de $58 + 35$?

P.O. _____

R: _____

6. ¿Cuál es el resultado de $76 + 8$?

- A. 74
- B. 84
- C. 156
- D. 768

7. Suyapa compró una caja de colores por 15 lempiras y una regla por 7 lempiras. ¿Cuánto gastó en total?

- A. 8
- B. 12
- C. 22
- D. 85

8. Daniel tenía 35 lempiras. Su mamá le regaló 6 lempiras. ¿Cuánto dinero tiene Daniel en total?

P.O. _____

R: _____

9. Juan y María cortaron ciruelas. Juan cortó 27 y María 45. ¿Cuántas ciruelas cortaron en total?

P.O. _____

R: _____

10. ¿Cuál es el número que falta en el cuadro?

- A. 4
- B. 3
- C. 2
- D. 1

$$\begin{array}{r} \boxed{?} 3 \\ + 47 \\ \hline 60 \end{array}$$

11. ¿Cuál es el número que falta en el cuadro?

- A. 0
- B. 2
- C. 4
- D. 8

$$\begin{array}{r} 3 \boxed{?} \\ + 46 \\ \hline 78 \end{array}$$

12. ¿Cuál es el número que falta en el cuadro?

- A. 3
- B. 4
- C. 1
- D. 0

$$\begin{array}{r} 80 \\ + \boxed{?} 4 \\ \hline 94 \end{array}$$

13. ¿Cuál es el número que falta en el cuadro?

- A. 3
- B. 4
- C. 6
- D. 8

$$\begin{array}{r} 3 \boxed{?} \\ + 57 \\ \hline 91 \end{array}$$

FIN DE LA PRUEBA

**Tabla de resultados de la prueba
Abril - Segundo grado**

Insatisfactorio	Debe Mejorar	Satisfactorio	Avanzado
0 - 16	17 - 23	24 - 32	33 - 39
<input type="radio"/>	<input type="radio"/>	<input type="radio"/>	<input type="radio"/>

MAYO

Instrucciones:

Responda las preguntas rellenando el círculo de la letra que corresponde a la respuesta correcta.

1. ¿Cuál es el resultado de $24 - 6$?

- A.** 17
- B.** 18
- C.** 22
- D.** 28

2. ¿Cuál es el resultado de $54 - 17$?

- A.** 37
- B.** 40
- C.** 43
- D.** 71

3. ¿Cuál es el resultado de $30 - 8$?

- A.** 22
- B.** 30
- C.** 32
- D.** 38

4. Mario hizo 25 galletas y vendió 19. ¿Cuántas galletas le quedaron?

P.O. _____

R: _____

5. Santos cosechó 70 melones, vendió 32. ¿Cuántos melones le quedaron?

P.O. _____

R: _____

6. Ramón tenía 40 litros de leche y utilizó 25 litros para hacer queso. ¿Cuántos litros de leche le quedaron?

P.O. _____

R: _____

7. Maribel tenía 15 lempiras. Su papá le regaló 7 lempiras. Compró un juguete que le costó 18 lempiras. ¿Cuántos lempiras le quedan a Maribel?

- A. 40
- B. 22
- C. 14
- D. 4

8. Miguel tiene 6 mables. Su mamá le regala 8, pero él pierde 3 mables jugando. ¿Cuántos mables tiene en total Miguel?

P.O. _____

R: _____

9. El lunes María ahorró 5 lempiras, el martes 3 lempiras y el miércoles 7 lempiras. ¿Cuánto ahorró María en los 3 días?

P.O. _____

R: _____

10. En un árbol había 19 pericos y llegaron 7 más, luego se fueron 8. ¿Cuántos quedaron en el árbol?

P.O. _____

R: _____

11. En el bus escolar se transportaban 8 niños. En una estación se subieron 9 y en otra estación se bajaron 2. ¿Cuántos niños quedaron en total en el bus?

P.O. _____

R: _____

12. ¿Cuál es una línea quebrada?

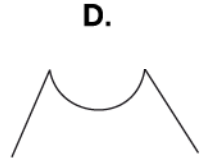
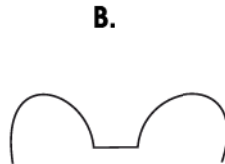
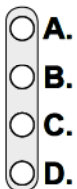

13. ¿Cómo se llama la línea gruesa que muestra el dibujo?

- A. Línea quebrada
- B. Línea mixta
- C. Línea curva
- D. Línea recta



14. ¿Cómo se llama la línea gruesa que muestra el dibujo?

- A. Línea quebrada
- B. Línea mixta
- C. Línea curva
- D. Línea recta

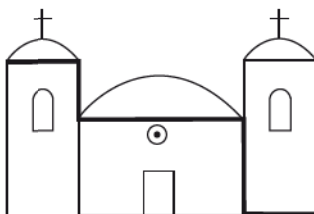

FIN DE LA PRUEBA

Tabla de resultados de la prueba
Mayo - Segundo grado

Insatisfactorio	Debe Mejorar	Satisfactorio	Avanzado
0 - 18	19 - 26	27 - 35	36 - 42
<input type="radio"/>	<input type="radio"/>	<input type="radio"/>	<input type="radio"/>

JUNIO

Instrucciones:

Responda las preguntas rellenando el círculo de la letra que corresponde a la respuesta correcta.

1. Escriba la siguiente adición como multiplicación.

$$3 + 3 + 3 + 3 = 12$$

$$\underline{\quad} \times \underline{\quad} = \underline{\quad}$$

2. Miguel compra 2 paquetes de galletas. Si cada paquete contiene 4 galletas. ¿Cuántas galletas hay en total?

P.O. _____

R: _____



3. En una comunidad hay 6 carros. Si cada carro tiene 4 llantas. ¿Cuántas llantas hay en total?

- A. 10
- B. 16
- C. 18
- D. 24

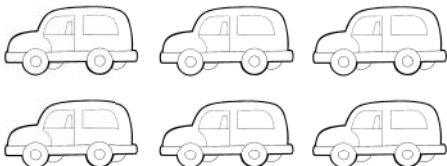

4. Pedro tiene 6 gallinas. Si cada gallina tiene 7 pollitos, ¿cuántos pollitos hay en total?

P.O. _____

R: _____



5. Ana vendió 9 bolsas con mangos. Cada bolsa contiene 5 mangos. ¿Cuántos mangos vendió?

P.O. _____

R: _____

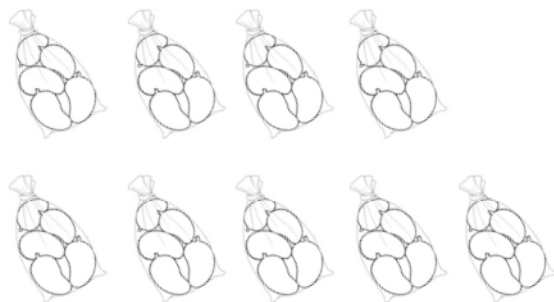

6. Hay 8 cajas con sandías. En cada caja hay 9 sandías. ¿Cuántas sandías hay en total?

P.O. _____

R: _____

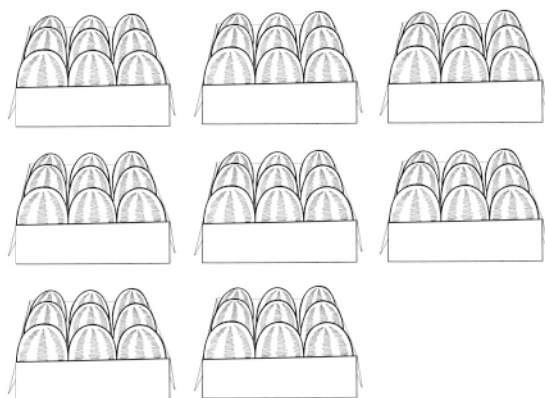

7. ¿Qué multiplicación da como resultado 18?

- A. 2×9
- B. 4×3
- C. 3×7
- D. 6×2

8. Las figuras con cuadrillos siguen una tabla de multiplicación.
¿Cuántos cuadros tendrá la figura 5?

- A. 10
- B. 9
- C. 8
- D. 5



Figura 1



Figura 2



Figura 3

Figura 4

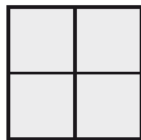

Figura 5

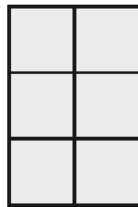
9. ¿Qué número falta en el cuadro para que $\square \times 7 = 35$?

- A. 6
- B. 5
- C. 4
- D. 3

10. ¿Qué número falta en el cuadro para que $\square \times 8 = 32$?

- A. 2
- B. 3
- C. 4
- D. 5

11. ¿Qué multiplicación da como resultado 36?

- A. 4×9
- B. 4×8
- C. 3×9
- D. 3×8

12. Las figuras con cuadrillos siguen una tabla de multiplicación.
¿Cuántos cuadros tendrá la figura 6?

- A. 18
- B. 15
- C. 12
- D. 10



Figura 1



Figura 2



Figura 3

Figura 4

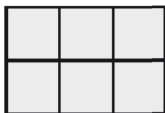
Figura 5

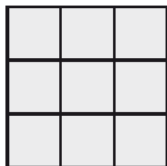

Figura 6

13. ¿Cuál es el resultado de 3×9 ?

- A. 27
- B. 21
- C. 18
- D. 12

14. ¿Qué número falta en el cuadro para que $\boxed{?} \times 7 = 21$?

- A. 2
- B. 3
- C. 4
- D. 5

FIN DE LA PRUEBA

Tabla de resultados de la prueba
Junio - Segundo grado

Insatisfactorio	Debe Mejorar	Satisfactorio	Avanzado
0 - 18	19 - 26	27 - 35	36 - 42
<input type="radio"/>	<input type="radio"/>	<input type="radio"/>	<input type="radio"/>

JULIO

Instrucciones:

Responda las preguntas rellenando el círculo de la letra que corresponde a la respuesta correcta.

1. ¿Con qué número hay que multiplicar los números de la primera columna para obtener los de la segunda?

- A. 8
 B. 7
 C. 6
 D. 5

\otimes	\rightarrow	<input style="width: 30px; height: 20px;" type="text"/>
3	21	
5	35	
6	42	
8	56	

2. ¿Cuál es el número que hace falta en el círculo para que el resultado sea 72?

- A. 6
 B. 7
 C. 8
 D. 9

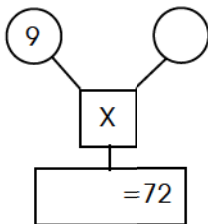

3. ¿Cuál es el número que hace falta en el cuadro para que $\square \times 8 = 64$?

- A. 6
 B. 7
 C. 8
 D. 9

4. ¿Con qué número hay que multiplicar los números de la primera columna para obtener los de la segunda?

- A. 5
- B. 6
- C. 7
- D. 8

\times	<input type="text"/>
2	16
3	24
5	40
6	48

5. ¿Cuál es el número que hace falta en el círculo para que el resultado sea 24?

- A. 3
- B. 4
- C. 5
- D. 6

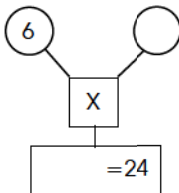

6. ¿Cuál multiplicación da como resultado 48?

- A. 6×9
- B. 6×8
- C. 6×6
- D. 6×7

7. ¿Con qué número hay que multiplicar los datos de la columna A para obtener los de la columna B?

- A. 6
- B. 7
- C. 8
- D. 9

Columna A	Columna B
1	8
3	24
5	40
8	64

8. Las figuras dadas representan una tabla de multiplicación. ¿Cuántos cuadros tendrá la figura?

- A. 32
- B. 36
- C. 40
- D. 44

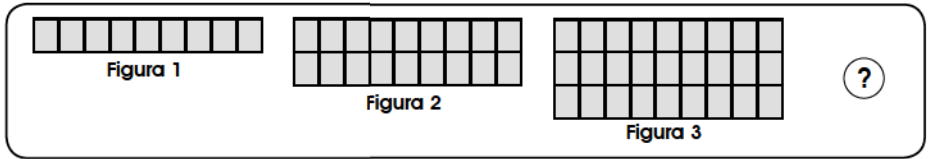

9. ¿Cuál es el número que hace falta en el cuadro para que $7 \times \square = 7$?

- A. 11
- B. 10
- C. 1
- D. 0

10. En segundo grado hay 9 niños. Para dar 3 confites a cada uno, ¿cuántos confites se necesitan?

- A. 24
- B. 27
- C. 28
- D. 32

11. Marlon vendió 6 melones a 6 lempiras cada uno. ¿Cuánto dinero obtuvo en total?

P.O. _____

R: _____

12. Lidia ahorra 9 lempiras semanales. ¿Cuánto ahorra en 4 semanas?

P.O. _____

R: _____

13. Hay 4 equipos de 7 integrantes cada uno. ¿Cuántas personas hay en total?

P.O. _____

R: _____

14. Fredy tiene 5 bolsas. En cada bolsa hay 9 ciruelas. ¿Cuántas ciruelas hay en total?

P.O. _____

R: _____

FIN DE LA PRUEBA

**Tabla de resultados de la prueba
Julio - Segundo grado**

Insatisfactorio	Debe Mejorar	Satisfactorio	Avanzado
0 - 18	19 - 26	27 - 35	36 - 42
<input type="radio"/>	<input type="radio"/>	<input type="radio"/>	<input type="radio"/>

AGOSTO

Instrucciones:

Responda las preguntas relleno el círculo de la letra que corresponde a la respuesta correcta.

1. ¿Cuál es el resultado de $3\text{ m } 55\text{ cm} - 2\text{ m } 37\text{ cm}$?

m	(dm)	cm

R: _____

2. ¿Cuál es el resultado de $2\text{ m } 58\text{ cm} + 3\text{ m } 36\text{ cm}$?

- A. 5 m 84 cm
- B. 5 m 94 cm
- C. 6 m 84 cm
- D. 6 m 94 cm

3. ¿Cuál es el resultado de $6\text{ m } 70\text{ cm} - 3\text{ m } 17\text{ cm}$?

- A. 9 m 87 cm
- B. 9 m 57 cm
- C. 3 m 63 cm
- D. 3 m 53 cm

4. César mide $1\text{ m } 45\text{ cm}$ y Ricardo $1\text{ m } 28\text{ cm}$. ¿Cuántos centímetros más que Ricardo mide César?

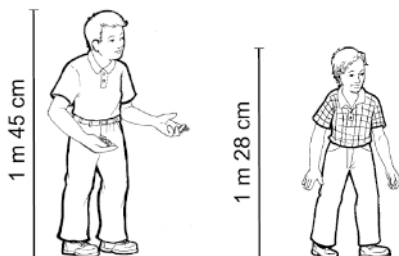

m	(dm)	cm

5. Sofía medía 1 m 59 cm el año pasado. Ha crecido 12 cm desde entonces. ¿Cuánto mide Sofía hoy?

P.O. _____

R: _____

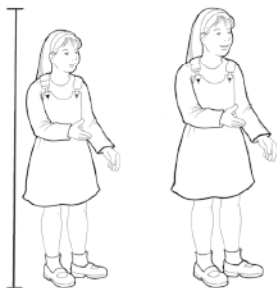

6. Se desea repartir 8 confites en partes iguales entre dos niños. ¿Cuántos le tocan a cada uno?

- A. 2
- B. 4
- C. 5
- D. 8

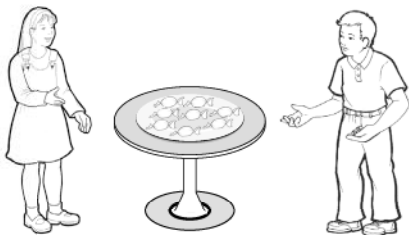

7. Se desea repartir 18 globos en partes iguales entre 3 niños, ¿cuántos le tocan a cada uno?

- A. 9
- B. 6
- C. 4
- D. 3



8. ¿Cuánto es $48 \div 6$?

- A. 6
- B. 7
- C. 8
- D. 9

9. ¿Cuánto es $54 \div 9$?

- A. 5
- B. 6
- C. 7
- D. 8

10. ¿Cuánto es $36 \div 4$?

- A. 4
- B. 6
- C. 8
- D. 9

11. Daniel repartió 15 mangos en partes iguales entre sus 3 hermanos.
¿Cuántos mangos le dio a cada uno?

- A. 6
- B. 5
- C. 3
- D. 2

12. Miriam quiere repartir 18 confites en partes iguales a sus 9 alumnos.
¿Cuántos confites le dará a cada uno?

P.O. _____

R: _____

13. Suyapa tiene 28 naranjas y las quiere colocar en partes iguales, en 7 bolsas. ¿Cuántas naranjas colocará en cada bolsa?

P.O. _____

R: _____

14. Ramón tiene 45 mangos y desea colocarlos, en partes iguales, en 5 canastas. ¿Cuántos mangos colocará en cada canasta?

P.O. _____

R: _____

15. Ana tiene 56 mables y quiere repartirlos entre 8 niños en partes iguales. ¿Cuántos mables le corresponden a cada niño?

P.O. _____

R: _____

FIN DE LA PRUEBA

**Tabla de resultados de la prueba
Agosto - Segundo grado**

Insatisfactorio	Debe Mejorar	Satisfactorio	Avanzado
0 - 19	20 - 29	30 - 38	39 - 42
<input type="radio"/>	<input type="radio"/>	<input type="radio"/>	<input type="radio"/>

SEPTIEMBRE

Instrucciones:

Responda las preguntas relleno el círculo de la letra que corresponde a la respuesta correcta.

1. ¿Cuál es un sólido regular?

- A.
- B.
- C.
- D.

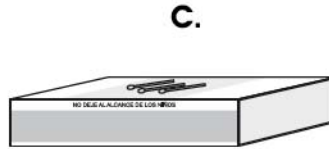
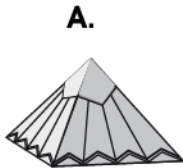

2. Marque con una cruz la figura que representa un cubo

A.



B.

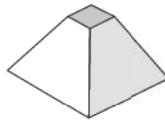

C.



D.

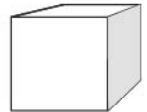

3. ¿Qué elemento indica la flecha?

- A. Arista
- B. Superficie
- C. Vértice
- D. Cara

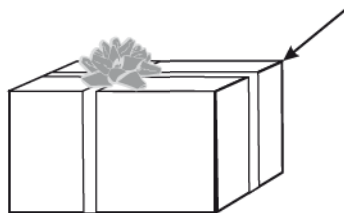

4. ¿Qué elemento indica la flecha?

- A. Arista
- B. Superficie
- C. Vértice
- D. Punto

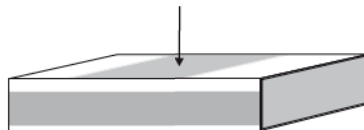

5. ¿Qué elemento indica la flecha?

- A. Arista
- B. Superficie
- C. Vértice
- D. Punto

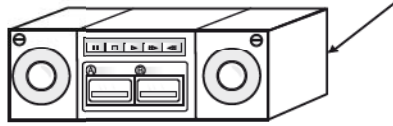

6. Marque con una cruz el sólido que tiene superficie curva

A.



B.



C.



D.

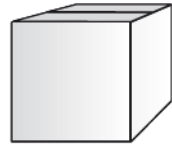

7. Carlos tenía L. 10. Compró una galleta que le costó L. 3. ¿Cuánto dinero le sobró?

- A. L. 6
- B. L. 7
- C. L. 13
- D. L. 17

8. Dunia ganó 35 lempiras el lunes y 55 lempiras el martes. ¿Cuánto dinero ganó en total?

P.O. _____

R: _____

9. Alberto tiene 28 lempiras 25 centavos y Yessenia 31 lempiras 50 centavos. ¿Cuánto dinero tienen entre los dos?

P.O.

10 L	1 L	10 C	1 C

R: _____

10. Judith ahorró 54 lempiras 75 centavos y Sara 30 lempiras 20 centavos. ¿Cuánto dinero ahorraron entre las dos?

P.O.

10 L	1 L	10 C	1 C

R: _____

11. Paola recibe 25 lempiras el sábado, 30 lempiras el domingo y 20 lempiras el lunes. ¿Cuánto tiene Paola en total?

P.O. _____

R: _____

12. Mario tenía 96 lempiras. El lunes gastó 25 lempiras y el martes gastó 30. ¿Cuánto dinero le quedó?

P.O. _____

R: _____







13. Para hacer horchata se necesita comprar azúcar, arroz y canela.
Haga el plan de compra

 Azúcar 5 lempiras	 Arroz 8 lempiras
 Canela 1 lempira	 Manteca 6 lempiras
 Sal 1 lempira 50 centavos	

Plan de compra

Producto	Costo
Total	







14. ¿Cuánto dinero necesita José para comprar una piña y una naranja?

 1 lempira	 6 lempiras	 20 lempiras
 50 centavos	 12 lempiras	 3 lempiras

P.O. _____

R: _____

15. ¿Cuánto dinero necesita el papá de María para comprar una caja de crayones, una mochila y un cuaderno?

 60 lempiras	 3 lempiras	 12 lempiras
 3 lempiras 50 centavos	 5 lempiras	 1 lempira 50 centavos







P.O. _____

R: _____

16. Doña Juliana compró un trompo, un barquito, una muñeca y un yoyo. ¿Cuánto dinero gastó?

P.O. _____

R: _____

 6 lempiras	 12 lempiras 30 centavos	 20 lempiras 50 centavos
 8 lempiras	 10 lempiras	 10 lempiras 30 centavos

FIN DE LA PRUEBA

Tabla de resultados de la prueba
Septiembre - Segundo grado

Insatisfactorio	Debe Mejorar	Satisfactorio	Avanzado
0 - 21	22 - 30	31 - 41	42 - 48
<input type="radio"/>	<input type="radio"/>	<input type="radio"/>	<input type="radio"/>

OCTUBRE Y NOVIEMBRE

Instrucciones:

Responda las preguntas rellenando el círculo de la letra que corresponde a la respuesta correcta.

1. ¿A qué hora está pescando Luis?



R: _____

2. Marque con una cruz el reloj que indica las 11:00



3. ¿A qué hora se cepilla los dientes Alejandra?



R: _____

4. ¿Qué reloj marca las 3:25?



5. Ernesto empezó a leer a las 5:10 y terminó a las 6:00. ¿Cuánto tiempo leyó Ernesto?

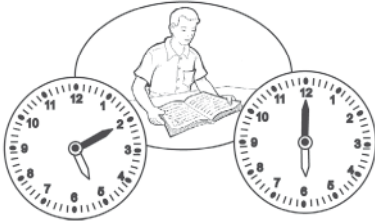

R: _____

6. Fernanda estuvo estudiando 45 minutos. Si inició a las 5:05. ¿A qué hora terminó de estudiar Fernanda?



R: _____

7. David salió de viaje el 4 de octubre y regresó el 10 de octubre de ese mismo año. ¿Cuánto duró el viaje de David?

- A. Un día
 B. Una semana
 C. Un mes
 D. Un año



8. La celebración de las fiestas patrias en la escuela de Mario inició el 30 de agosto y finalizó el 28 de septiembre. ¿Cuántos días duraron las fiestas patrias?

Agosto						
Domingo	Lunes	Martes	Miércoles	Jueves	Viernes	Sábado
	1	2	3	4	5	6
8	9	10	11	12		
13	14	15	16	17	18	19
20	21	22	23	24	25	26
27	28	29	30	31		

Septiembre						
Domingo	Lunes	Martes	Miércoles	Jueves	Viernes	Sábado
	1	2				
3	4	5	6	7	8	9
10	11	12	13	14	15	16
17	18	19	20	21	22	23
24	25	26	27	28	29	30

R: _____

9. Andrea se fue de viaje durante tres semanas. Si salió de la casa el 17 de septiembre, ¿en qué fecha terminó su viaje?





Septiembre						
Domingo Lunes Martes Miércoles Jueves Viernes Sábado						
					1	2
3	4	5	6	7	8	9
10	11	12	13	14	15	16
17	18	19	20	21	22	23
24	25	26	27	28	29	30

Octubre						
Domingo Lunes Martes Miércoles Jueves Viernes Sábado						
1	2	3	4	5	6	7
8	9	10	11	12	13	14
15	16	17	18	19	20	21
22	23	24	25	26	27	28
29	30	31				

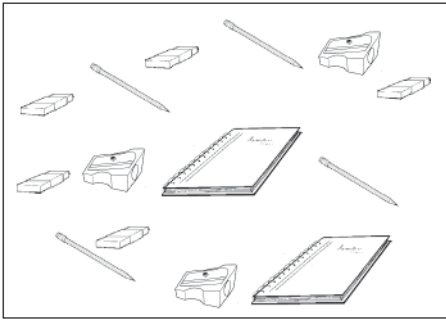
R: _____





10. Complete la tabla según la cantidad de dibujos que hay en el cuadro.

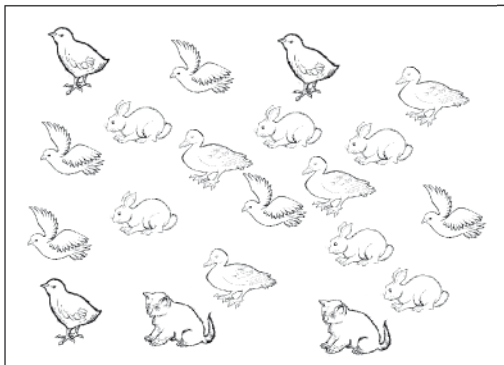

Útiles escolares	Cantidad
	
	
	
	





11. Complete la tabla según la cantidad de dibujos que hay en el cuadro.



Animal	Cantidad
	
	
	
	
	





12. Según la tabla, ¿cuántos cerdos hay?

- A. 9
- B. 7
- C. 4
- D. 2

Animal	Cantidad
	7
	9
	4
	2
	3

13. Según la tabla, ¿cuántos árboles hay?

- A. 4
- B. 9
- C. 10
- D. 11

Objeto	Cantidad
	9
	4
	11
	10

FIN DE LA PRUEBA

Tabla de resultados de la prueba
Octubre y noviembre - Segundo grado

Insatisfactorio	Debe Mejorar	Satisfactorio	Avanzado
0 - 16	17 - 23	24 - 32	33 - 39
<input type="radio"/>	<input type="radio"/>	<input type="radio"/>	<input type="radio"/>

Créditos

Abogado José Alejandro Ventura
Secretario de Estado en el Despacho de Educación

M.Sc. Elia de Cid de Andrade
Sub-Secretaria de Asuntos
Técnicos Pedagógicos

M.Sc. Dennis Fernando Cáceres
Director General de Evaluación
de la Calidad Educativa

Personal Técnico Responsable

Abelina Meza
Ada Patricia Díaz
Alan Neptalí Mejía
Alba Rodríguez Pozas
Alejandrina Hernández
Alma Raquel Domínguez
Alma Rosa Amador
Altagracia Sánchez
Ana Cecilia Espinoza
Baltimore Alexander Chinchilla
Blanca Azucena Melara
Dilcia Minely Zelaya
Dixiana Mabel Fuentes
Dora Araceli Jiménez
Edgar Leodam Rosa
Edith Marlene Melara
Edwin Domínguez
Elsa Amalia Pineda
Enemesio Martínez
Enrique Burgos
Erika P. Bulnes
Esterlinda Garmendia Andino
Evamely Mayes Chávez
Evelyn Verónica Núñez
Francisca Ignacia Hernández
Francisco Granadas
Gerardo A. Quijada
Gerardo Abraham Solano
Gina Patricia Flores
Gloria Robertina Montes
Gloria Suyapa Alvarado
Guadalupe Torres
Idalia Domínguez
Imara Regina Chacón
Iris Rodríguez Euceda
Irma Echeverría

Jague Fuentes Mejía
Jairo Omar Rivera
Jenny Elizabeth Andrade
Jessika M. Rodríguez
Jolman Walter Lara
Jonny Rolando Mencias
José Antonio Hernández
José Antonio Medina
José Fernando Lemus
José Mario Membreño
Juan Ramón Mendoza
Juan Vicente Rodríguez
Judith Barahona Urtecho
Karen Mirelda Ortiz
Karina Maricella Ávila
Karla María Vargas
Kennya Alejandra Díaz
Lesbia Ramírez
Lidia Ondina Méndez
Liliam Samira Lemus
Lucía Amador Ramírez
Luis Armando Ramos
Luz Angélica Requeno
Magda Aradenia Rivas
Manuela del Carmen Ponce
Manuela Yanett Oseguera
María del Rosario Sosa
María Eugenia Reyes
María Gumercinda Tábora
María Teresa Obando
Mario Moncada
Maritza Aguilar Sandoval
Maritza Zelaya
Marlene Yamileth Cerrato
Martha Briceño
Martha Josefina Zelaya

Martha Lidia Hernández
Martha Lorena Briceño
Martha Patricia Fúnez
Martina Mendoza
Marvin Mejía
Máximo Castro
Máximo Ramos Trejo
Mayra Eliuth Ávila
Melba Cristina Galo
Melba Edit Escobar
Mirian Alvarado Flores
Mirma Orquídea Rivera
Nelson Ricardo Triminio
Noel Isaías Reyes
Pedro Aguilar Mejía
Pedro Antonio Valladares
Ramón Rosa Ramírez
Reina Gabriela Núñez
Reina Margarita Isaula
Reinelda Flores Díaz
Rita Lorena Machuca
Rosa Amanda Hernández
Rosario Baide Cardona
Ruth Noemí Rosa
Sagrario María Midence
Sandra Ester López
Santa Alejandrina Erazo
Santa Neptalia Santos
Santos Roberto Corano
Silvia Maribel Portillo
Sonia Valeriano Matamoros
Susana Garmendia
Timoteo Díaz Pineda
Vilma Celenia Lémuz
Vilma Deysi Guillén

Se agradece especialmente a los autores y autoras de los textos utilizados en la elaboración de las Pruebas Formativas Mensuales (libros, revistas y periódicos nacionales).